

Montabert®

Micro CPA III



**Pour les applications nécessitant des trous
forés de 26 à 76 mm (1" - 3")**



- n' imposant aucune modification importante du porteur (seul un câble électrique doit être ajouté le long du bras, en complément des lignes hydrauliques existantes),
 - nécessitant seulement 55-70 l/min @ 180 b,
 - acceptant jusqu'à 15 bar de contre-pression dans la ligne retour du porteur,
 - radio-commandé,
 - léger,
 - prêt à forer dès lors qu'il est installé sur la machine :
- le micro CPA peut facilement être monté sur les mini-pelles et les tracto-pelles, offrant quantité de nouvelles possibilités en fondation ou en pose de boulons par exemple.

Tout aussi facilement déposé, le micro CPA permet à la machine de retrouver toutes sa maniabilité pour creuser ou charger, et, dès lors, rendant inutile le recours a différentes machines spécialisées, facilite l'organisation des chantiers.

D'ailleurs, de par les possibilités offertes et les dimensions réduites de l'ensemble, le couple pelle -micro CPA est bien mieux adapté aux travaux en zone urbaine, aux chantiers exigus ou avec des accès difficiles, que les machines conventionnelles, plus encombrantes et difficiles à transporter.

Le micro CPA trouve aussi son application dans les travaux spéciaux. Grâce à son faible poids, il a permis a quelques entreprises spécialisées dans les travaux d'ancrage, d'étudier son adaptation sur des machines équipées de bras télescopiques ou extra longs.

Quel que soit le travail à faire, il y a un micro CPA adapté !

Grâce à ses nombreuses options, le micro CPA peut toujours correspondre à vos besoins :

- perforateur HC 20 disponible soit avec emmanchement hexagonal de 22 ou 25, soit avec emmanchement fileté femelle R 25 ou R 32,
- moteur de rotation du perforateur de 100 cm³ - 200 Nm en standard, ou moteur de 160 cm³ - 320 Nm en option, pour le boulonnage,
- 3 type de guidage de barre :
 - lunette simple pour outillage hexagonal H 22 - H 25 ou rond R32, en foration simple passe
 - lunette ouvrante manuelle
 - lunette hydraulique pour la foration avec barres allonges
- injection d'air ou d'eau (injection d'eau uniquement avec emmanchement femelle R 25 - R 32)
- avec ou sans capteur de poussières.

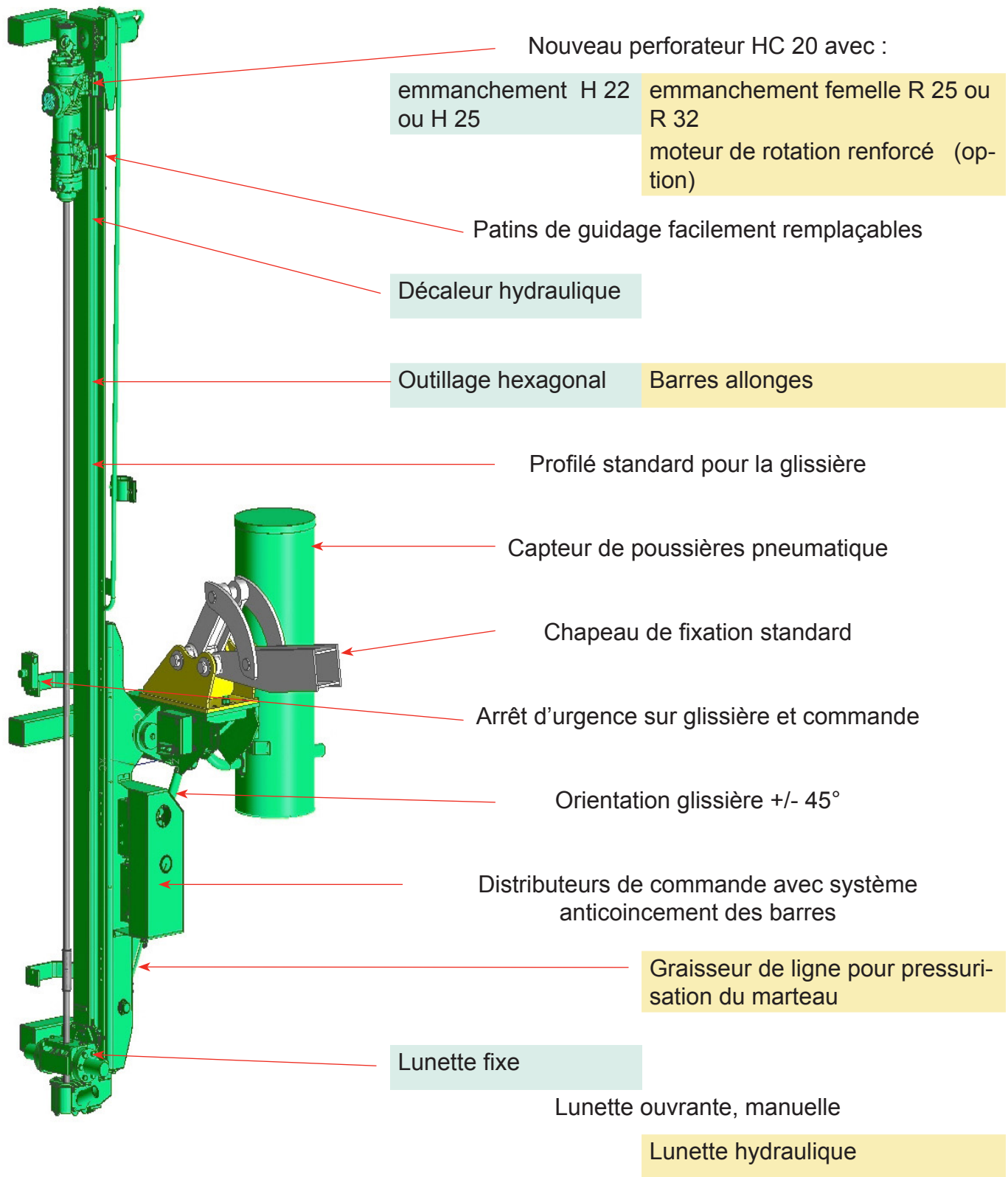

Perforateur HC 20
emmanchement hexagonal + décaleur
hydraulique



fixe



Lunette avant
ouvrante, manuelle



hydraulique



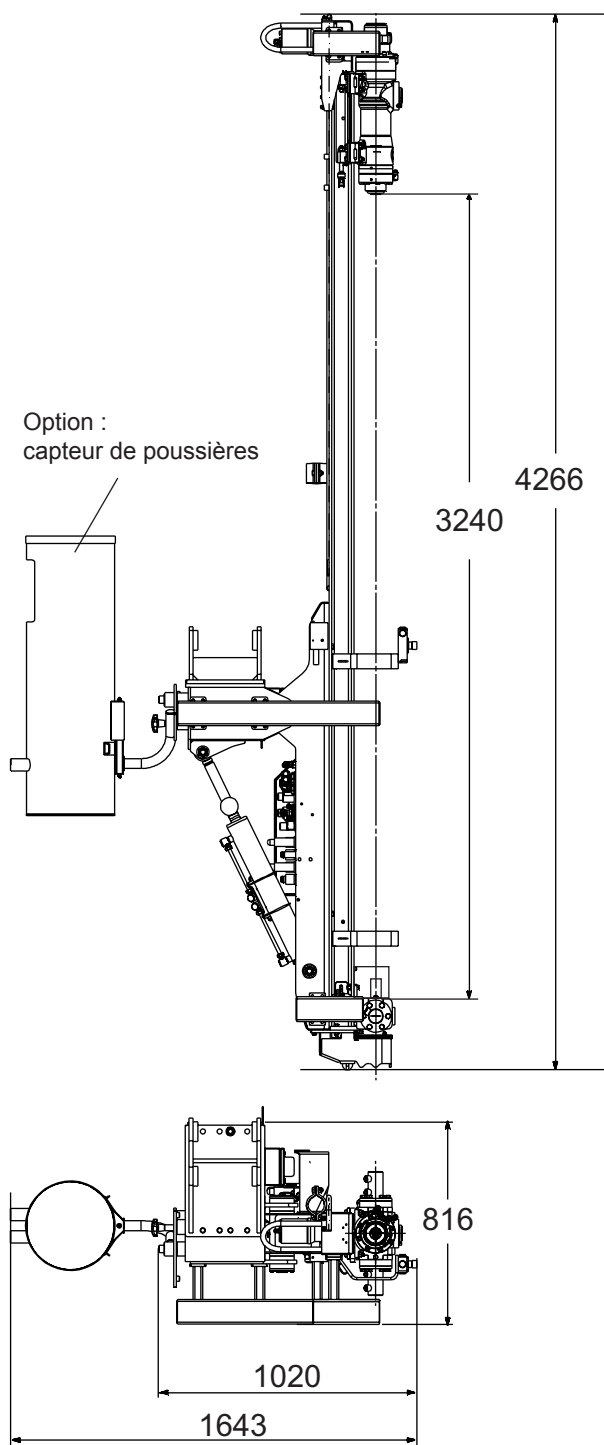

MICRO CPA

Perforateur type HC 20

Débit de frappe	l/min	40
Pression de frappe	bar	130-150
Fréquence de frappe	Hz	47
Énergie par coup	J	85
Puissance	kW	4
Moteur de rotation		100
Débit de rotation	l/min	20 - 25
Pression de rotation	bar	165
Couple de rotation	Nm	210
Vitesse de rotation	rpm	180-250

Caractéristiques de foration

Type de barres		H22-H25	R25- R32
Diamètre de foration	mm	26 à 76	
Longueur de barre	mm	3200	3050
Longueur forée (simple passe)	mm	2900	2735
Pression d'air d'injection	bar	7 à 10 maxi	
Débit d'air d'injection	m³/min	1.5 à 2.7	
Pression d'air de graissage	bar	0,7	
Débit d'air de graissage *	l/min	200 * pour R 25-R 32	

Caractéristiques du CPA

Longueur	mm	4266
Largeur	mm	1020
Hauteur	mm	816
Poids (sans option)	kg	470
Type de commande		Radio commande
Oscillation glissière		+/- 45°

Caractéristiques des porteurs

poids	ton	5 to 10
Puissance minimum nécessaire	kW	22
Débit minimum	l/min	55 to 70
Pression minimum	bar	180

Options

Capteur de poussières pneumatique	nécessite 1200 to 1500 l/min @ 8 bar		
Attache rapide mécanique	nécessite le kit mécanique		
Attache rapide hydraulique	nécessite le kit mécanique		
Emmanchement femelle R25 -R32			
Lunette à ouverture manuel			
Lunette hydraulique			
Kit hydraulique			
Kit mécanique de fixation			

Accessoires

Compresseur d'air diesel	Type 7/31 - 3 m³/min @ 8.6 b
--------------------------	------------------------------

Montabert: une présence internationale dans plus de 100 pays.
Optimisez les performances de vos accessoires de foration en contactant notre réseau parfaitement formé à nos produits.
Le réseau Montabert vous apporte son expertise lors de la mise en route, l'entretien avec des pièces de rechanges d'origine, l'assistance technique et la formation.

Votre distributeur :



MONTABERT SAS - 203, route de Grenoble - 69800 Saint Priest, France - tel : +33-(0)4 72 22 97 97 - fax: +33-(0)4 72 22 97 56

montabert marketing@diattachments.com / www.montabert.com

Les informations contenues dans cette brochure n'ont pas valeur contractuelle et ne sauraient en aucun cas être considérées comme une déclaration ou une garantie explicite ou implicite relative aux produits figurant sur cette brochure. Toutes garanties ou autres conditions de vente des produits doivent être conformes aux conditions de vente standard de Montabert pour de tels matériels, ces conditions étant disponibles sur demande. Les spécifications et machines peuvent être modifiées à tout moment et sans préavis.

© 2010 by Montabert SAS